

使用手冊

可攜式 藍牙喇叭

使用機組前請先仔細閱讀本手冊並保留供未來使用。

型號

RP4

RP4B

RP4BE

RP4G

可攜式藍牙喇叭快速指南

輕鬆有序使用

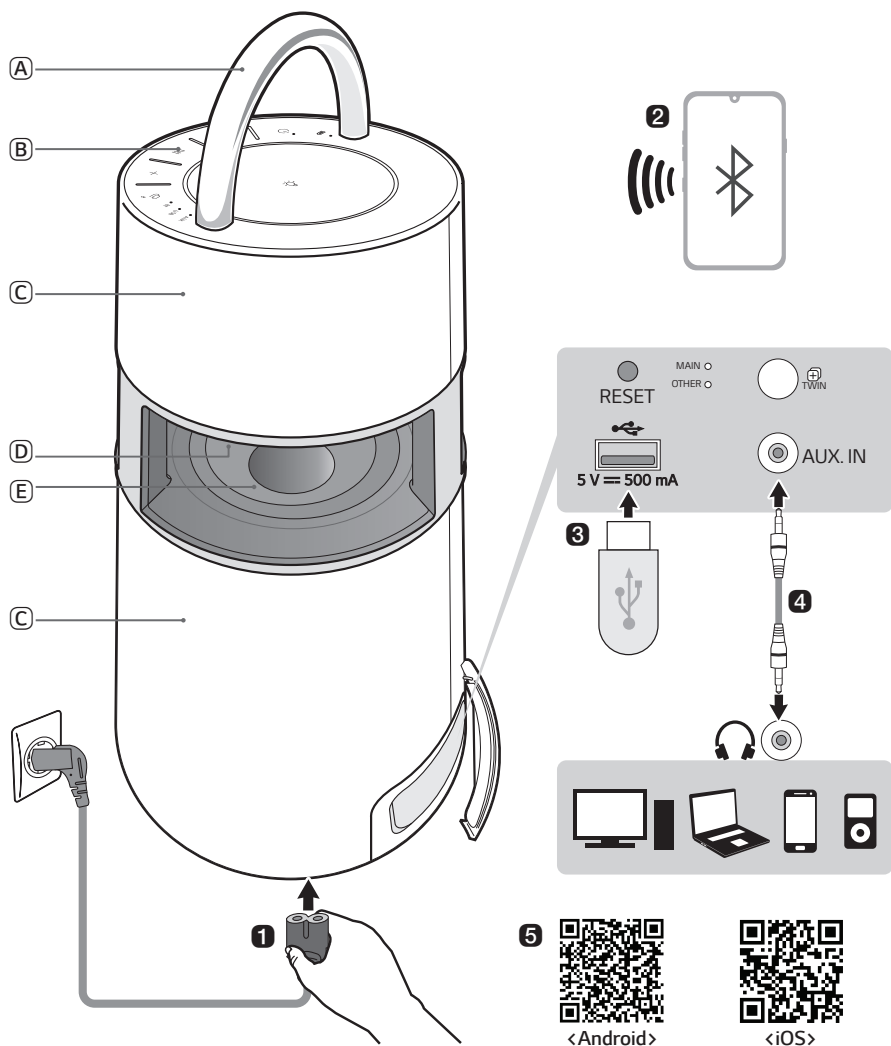

- A 把手
- B 控制面板
- C 揚聲器



- D 情境氣氛燈
- E 低音喇叭

1 使用前，請將電線接上產品並充電。您可在產品底部找到電源插孔。

2 使用 Bluetooth 將喇叭連接到智慧型手機（→ 請見第 12 頁的「透過 Bluetooth 連接智慧手機至喇叭」）。

- 1 按下**電源**  按鈕開啟揚聲器。
- 2 按住產品上的**功能**  按鈕，直到聽到指示音。**Bluetooth** LED 閃爍 60 秒。
- 3 輕觸智慧型手機上的**設定**  按鈕並選擇  **Bluetooth**。開啟 **Bluetooth** 功能。（ **關閉** >  **開啟**）
- 4 從智慧型手機裝置清單，找到並輕觸「LG-RP4(XX)」。
- 5 智慧型手機透過 **Bluetooth** 連接到產品後，**Bluetooth** LED 將亮起。在智慧型手機上播放音樂應用程式中想要收聽的樂曲。

3 播放 USB 的樂曲（→ 請見第 17 頁的「連接到 USB」）。

- 1 打開產品的背蓋並將 USB 儲存裝置插到 USB 端子。
- 2 按下**電源**  按鈕，開啟產品。
- 3 重複按下產品上的**功能**  按鈕，選擇 USB 功能。USB LED 將亮起。
- 4 按下**播放/暫停**  按鈕，聆聽音樂。

4 連接外接裝置（→ 請見第 19 頁的「連接外接裝置」）。

- 1 打開產品後蓋，利用 3.5mm 立體聲纜線連接外部裝置到「AUX.IN」端子。
- 2 按下**電源**  按鈕，開啟產品。
- 3 重複按下產品上的**功能**  按鈕，選擇 AUX。AUX LED 將亮起。如果您播放連接外接裝置上的音樂，您可開始使用該產品欣賞樂曲。

5 連接到 LG XBOOM 應用程式（→ 請見第 21 頁的「連接到 LG XBOOM 應用程式」）。

- ① 在 Google Play 或 App Store 上找到 **LG XBOOM 應用程式** 並安裝在智慧型手機上。
- ② 執行 **LG XBOOM 應用程式** 並使用其功能。

6 自動電源管理（→ 請見第 26 頁的「省電模式」）。

如果未播放或使用按鈕達到 15 分鐘，產品將自動關閉。您可在 **LG XBOOM 應用程式** 上啟用或停用 [自動電源管理]。

目錄

可攜式藍牙喇叭快速指南

- 2 輕鬆有序使用

探索產品

- 6 頂部
- 8 側面

充電

- 10 電池充電
- 11 檢查電池狀態

連接到 Bluetooth

- 12 透過 Bluetooth 連接智慧手機至喇叭
- 15 連接兩台智慧型手機

連接到 USB

- 17 連接產品到 USB 儲存裝置

連接外接裝置

- 19 透過 3.5 mm 立體聲纜線連接

連接到 LG XBOOM 應用程式

- 21 安裝應用程式

使用 Wireless Party Link-Twin 模式

- 23 連接兩個喇叭

其他功能

- 25 重設產品
- 25 初始化軟體
- 26 省電模式

安全注意事項

- 27 安全和規範

回報故障前應檢查的事項

- 30 疑難排解

附錄

- 32 產品規格
- 33 註冊商標和許可
- 34 處理產品

探索產品

頂部

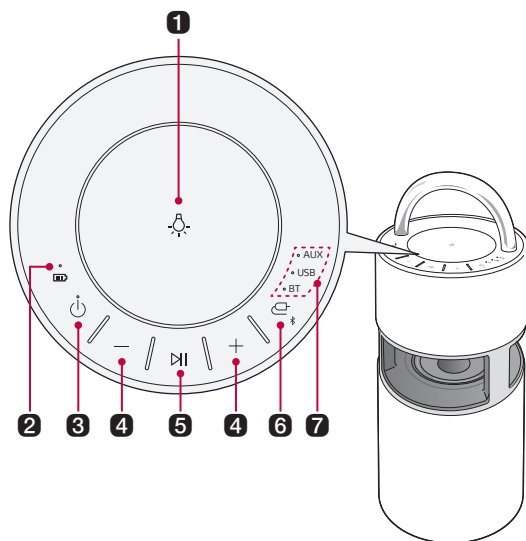

1 情境氣氛燈

按下按鈕，選擇想要的情境照明。

情境氣氛燈

Ambient	Nature	Party	關閉
---------	--------	-------	----

• 按住**情境氣氛燈**  按鈕，關閉情境照明。

2 電池 LED

請檢查電池充電電量和電池狀態。（→請見第 11 頁的「檢查電池狀態」）。

3 電源

開啟/關閉產品。

• 如果您在產品開啟時按住**電源**  按鈕 2 秒鐘，您可見電池 LED 上的電池狀態。

4 音量

可控制音量。

5 播放/暫停

按下按鈕，操作產品。

功能	操作	使用方法
USB/BT	播放/暫停	按下按鈕。
USB/BT	移至下一首樂曲	快速按下按鈕兩次。
USB/BT	移至上一首樂曲	快速按下按鈕三次。
AUX	靜音	按下按鈕。

6 功能

重複按下按鈕，選擇想要的輸入模式或功能。

功能 LED	說明
BT	透過 Bluetooth 連接產品。
USB	連接產品到 USB 儲存裝置。
AUX	使用 3.5 mm 立體聲纜線，連接可攜式外接裝置。

- 按住**功能**  按鈕 2 秒鐘或更長時間，並在 60 秒內連接 **Bluetooth** 裝置。（→ 請見第 12 頁的「透過 Bluetooth 連接智慧手機至喇叭」）。
- 您移至 **Bluetooth** 功能且找不到連接的裝置時，BT LED 指示燈會閃爍 60 秒鐘。

7 功能 LED

指示輸入模式或 **Bluetooth** 連線狀態。

小心

- 請將產品安置於兒童無法觸及之處，並維持安全距離。否則將可能導致產品掉落，造成人員受傷及/或財物毀損。
- 請留意勿使揚聲器掉落。否則將可能導致揚聲器故障，造成人員受傷及/或財物毀損。

側面

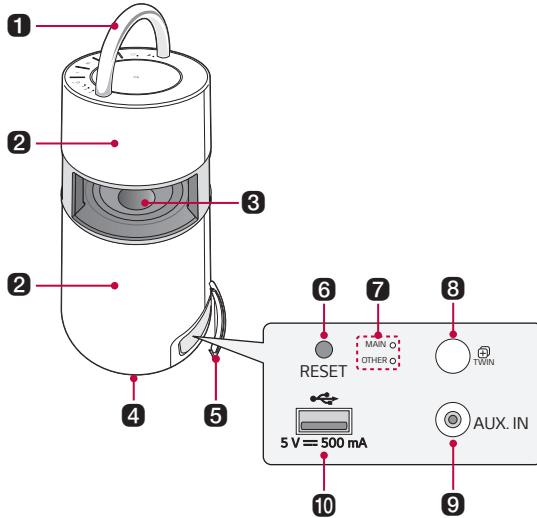

1 把手	攜帶產品時使用。
2 揚聲器	聲音來自整個產品。
3 低音喇叭	僅為低音揚聲器。
4 電源輸入	您可連接電源線，為產品電池充電。
5 背蓋	請確定使用後完全關閉背蓋。
6 RESET 	產品未正常運作時，使用尖銳物體，如針狀物，按下孔洞。
7 連線狀態 LED	您可檢查 Wireless Party Link-Twin 模式的連線狀態。
8 TWIN 	您可在 Wireless Party Link-Twin 模式下，連接兩個產品。
9 AUX. IN	您可使用 3.5 mm 立體聲纜線，連接產品到可攜式外接裝置並開始欣賞音樂。
10 USB 連接埠	插入 USB 儲存裝置，使用產品欣賞音樂。

⚠ 小心

- 小心不要將產品長時間暴露於陽光下，避免退色。
 - 戶外請小心使用產品，因為把手可能因長時間暴露在陽光下而過熱。
 - 如果您不小心在觸手可及處按到低音喇叭，小心可能損壞揚聲器。
-

充電

電池充電

該產品配備內建電池。請務必在使用前為電池充滿電。您可在產品底部找到電源插孔。

- 1 連接電源線到功率輸出端子。
- 2 連接電源插頭到插座。

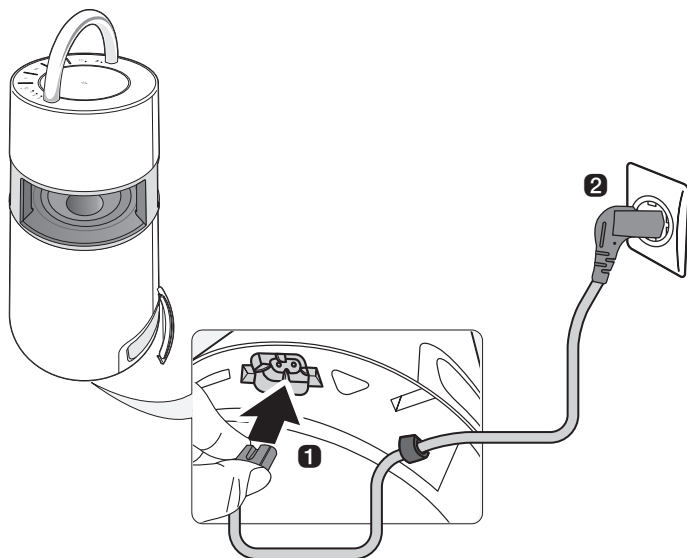

注意

- 大約需 5 小時，才可完全充滿揚聲器的電。充電時間可能視電池狀態或產品運作狀態而不同。
- 電池充滿電後，您可使用揚聲器約 10 小時。

檢查電池狀態

充電狀態

產品電池開始充電時，您可在電池 LED 看到充電狀態。

電池 LED	LED 狀態	電池狀態
 → 	閃綠燈 15 秒鐘。	充電已完成。
	紅色燈號。	充電進行中。

注意

- 充電時播放曲目可能延長充電時間。

使用狀態

產品開啟時，電池狀態會在電池 LED 上顯示 3 秒鐘。

如果您在產品開啟時按住**電源**  按鈕 2 秒鐘，您可檢視電池狀態，看到電池 LED 3 秒鐘。

電池 LED	LED 狀態	電池狀態
	開啟時顯示綠色燈。	電量在 70 % 以上。
	開啟時顯示橘色燈。	剩餘電量在 10 到 70 % 間。
	持續閃爍紅燈且聽到一聲通知聲。	電量低於 10 %，電池需要充電。

注意

- 充電時，無法查看電池狀態。

連接到 Bluetooth

透過 Bluetooth 連接智慧手機至喇叭

您可播放儲存在 Bluetooth 裝置上的音樂檔案，或執行音樂應用程式，使用此產品欣賞音樂。

請先檢查以下事項。

- 以下是產品 Bluetooth 規格。
 - 版本：4.0
 - 編解碼器SBC、AAC
- 如何連接裝置到產品的方式可能會視 Bluetooth 裝置的類型和型號而不同。如需連接產品的資訊，請參閱要連接 Bluetooth 裝置的使用者手冊。

選擇智慧手機上的 **設定** 畫面的 [Bluetooth] 功能表。
功能表存取方式可能須視智慧手機製造商和型號而定。

- 1 按下產品上的**電源** 按鈕開啟。
按住產品上的**功能** 按鈕，直到您聽到聲音。Bluetooth LED 閃爍 60 秒。

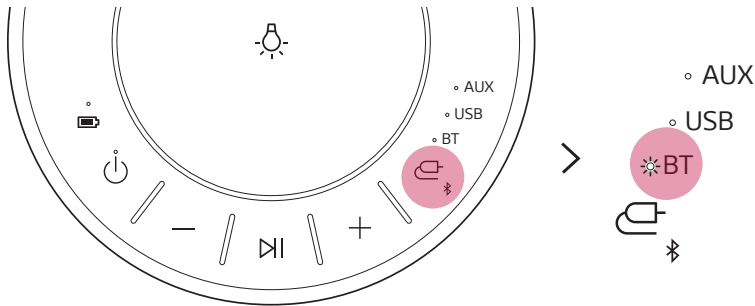

- 2 輕觸智慧手機上的 / 按鈕，並選擇 Bluetooth。

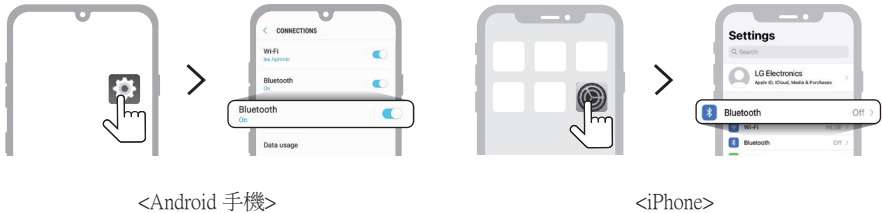

- 3 開啟 Bluetooth 功能。(關閉 > 開啟)

4 您將在智慧型手機畫面上看到可連接裝置清單。找到並輕觸名稱「LG-RP4(XX)」。

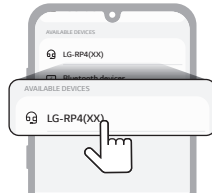

5 智慧型手機透過 Bluetooth 連接到產品後，Bluetooth LED 將亮起。



6 如果 LG-RP4(XX) 未在清單上出現，輕觸 Android 手機上的重新整理 圖示，或重新啟動 iPhone 的 Bluetooth。

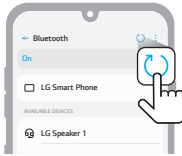

<Android 手機>



<iPhone>

7 選擇並播放智慧型手機上的曲目。



✔ **注意**

- **Bluetooth** 裝置距離揚聲器越近，連線的品質越好。
 - 如果未連接 **Bluetooth** 裝置，**Bluetooth LED** 將會閃爍。再次連接產品。
 - 使用 **Bluetooth** 時，調整 **Bluetooth** 裝置的音量到適當的程度。
 - **XX** 是 **Bluetooth** 位址的末兩位數。範例為「LG-RP4(08)」。
 - 電源連接到該產品時，如果您嘗試使用連接紀錄，透過 **Bluetooth** 產品連接產品，產品將自動開啟並連接到 **Bluetooth** 裝置。
-

■ 連接兩台智慧型手機

配對（連接）多台手機

- 1 首先連接產品和智慧型手機。（→ 請見第 12 頁的「透過 Bluetooth 連接智慧手機至喇叭」）。
- 2 按住產品上的功能^{BT}按鈕，直到您聽到聲音。**Bluetooth LED** 閃爍 60 秒。

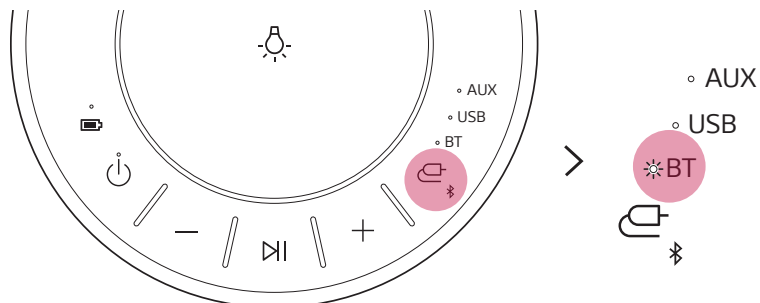

- 3 60 秒內連接額外的智慧型手機到產品。（→ 請見第 12 頁的「透過 Bluetooth 連接智慧手機至喇叭」）。

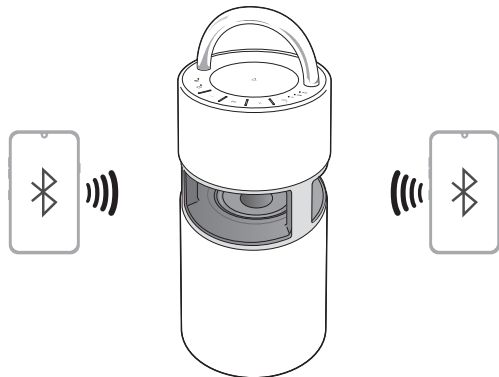

4 連接兩台智慧型手機和產品時，Bluetooth LED 燈亮起。



注意

- 多台手機配對（連接）可連接最多兩台智慧型手機。
- 即使連接兩台智慧型手機，僅會在一台智慧型手機上播放音樂。如果目前播放的智慧型手機上的音樂停止，則可在另一台智慧型手機上播放。
- 連接兩台智慧型手機且產品開啟和關閉時，僅會自動連接最後連接的智慧型手機或最近播放的智慧型手機。
- 僅智慧型手機支援多台手機配對（連接）。（依據連接的智慧型手機的規格，可能無法連接多台手機配對（連接）。）



連接到 USB

您可連接內含音樂檔案的 USB 儲存裝置和產品，欣賞音樂。

連接產品到 USB 儲存裝置

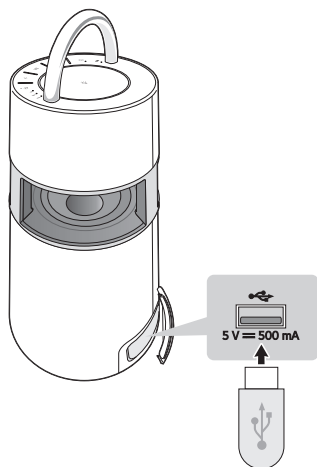
- 1 打開產品的背蓋並將 USB 儲存裝置插到 USB 端子。
 - 產品無法播放連接到 USB HUB集線器或 USB 儲存裝置纜線的裝置。
 - 產品無法連接到需要安裝獨立裝置硬碟的 USB 儲存裝置、USB 類型 MP3 播放器或讀卡機。



- 2 按下電源  按鈕，開啟產品。
- 3 重複按下產品上的 功能  按鈕，選擇 USB 功能。USB LED 將亮起。

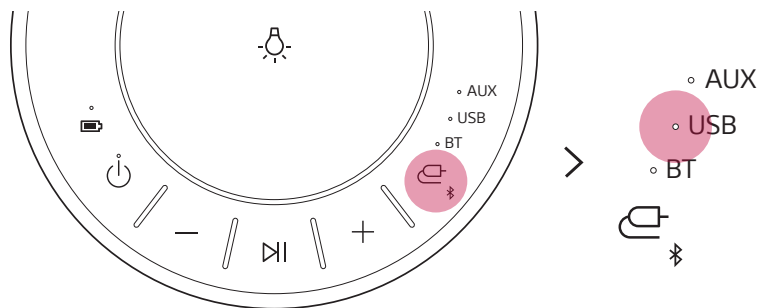

- 4 按下播放/暫停  按鈕，聆聽音樂。

注意

- 儲存容量大的 USB 裝置可能需要數分鐘或更長時間才可瀏覽檔案。
- LG Electronics 對任何資料遺失概不承擔責任。請始終進行資料備份，以將資料遺失造成的損害降至最低。
- 僅支援 FAT16/FAT32 格式。不支援 exFAT/NTFS 格式。
- 未適當識別 USB 儲存裝置時，USB LED 將閃爍。檢查是否支援 USB 儲存裝置並再插入一次。

支援的 USB 儲存裝置

USB 快閃裝置	USB 2.0 或 USB 1.1
----------	-------------------

該產品無法識別一些 USB 儲存裝置。

可播放檔案規格

檔案副檔名	取樣率：	位元速率
MP3	32 kHz ~ 48 kHz	32 kbps - 320 kbps
WMA	32 kHz ~ 48 kHz	40 kbps - 192 kbps

- 可播放檔案的數量：2,000 或以下
- 目錄最大數量：200 或以下
- 產品無法播放 DRM（數位版權管理）保護的檔案。
- 產品無法播放 USB 儲存裝置中的影片檔案。

連接外接裝置

透過 3.5 mm 立體聲纜線連接

您可使用 3.5mm 立體聲纜線，連接產品和各種外接裝置，欣賞音樂。

1 打開產品後蓋，利用 3.5mm 立體聲纜線連接外部裝置到「AUX.IN」端子。

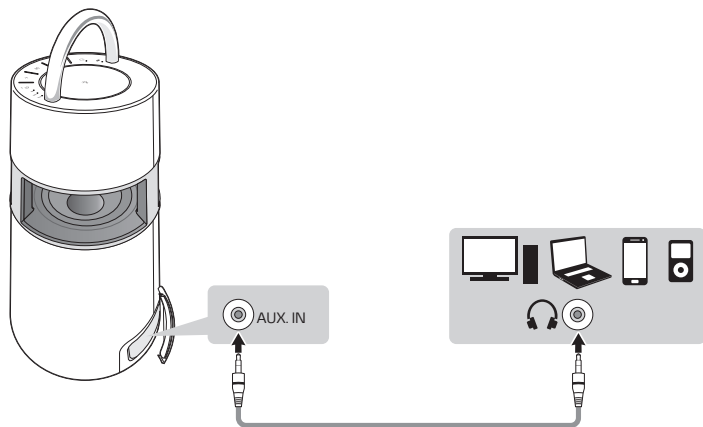

2 按下電源  按鈕，開啟產品。

3 重複按下產品上的功能  按鈕，選擇 AUX。AUX LED 將亮起。

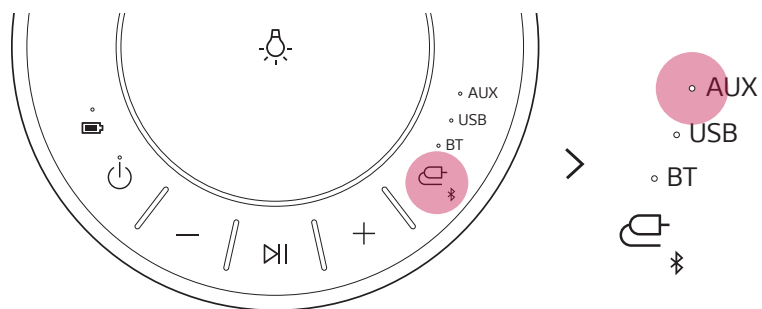

4 如果您播放連接外接裝置上的音樂，您可開始使用該產品欣賞樂曲。

連接到 LG XBOOM 應用程式

在 LG XBOOM 應用程式上使用揚聲器的各種功能。

請先檢查以下事項。

- LG XBOOM 應用程式適用以下所列的版本。
 - Android 作業系統：版本 5.0 或以上
 - iOS OS: 版本 10 或以上

安裝應用程式

要安裝 LG XBOOM 應用程式，使用應用程式掃描 QR 碼或安裝 Google Play 或 App Store 上的 LG XBOOM 應用程式。

使用 QR 碼下載

- 1 使用 QR 碼掃描應用程式，掃描右邊的 QR 碼。
- 2 您將被導向至可下載 LG XBOOM 應用程式的網頁。輕觸應用程式進行安裝。



<Android 作業系統>



<iPhone 作業系統>

在 Google Play 或 App Store 下載

1 在 Google Play 或 App Store 上找到 **LG XBOOM 應用程式** 並安裝在智慧型手機上。



Android™ 手機

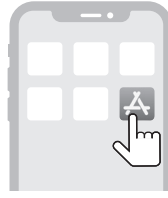

iPhone

-
- 2** 使用 **Bluetooth**，連接智慧型手機和揚聲器。（→ 請見第 12 頁的「透過 Bluetooth 連接智慧手機至喇叭」）。
 - 3** 開啟在智慧型手機上安裝的 **LG XBOOM 應用程式**。
 - 4** 遵循 **LG XBOOM 應用程式** 上的指示。同意服務條款、通知視窗和存取設定等。
 - 5** 開始使用 **LG XBOOM 應用程式** 上的各種功能。

✓ 注意

- 功能表存取方式可能須視智慧型手機製造商和作業系統而定。
 - Google、Android 和 Google Play 是 Google LLC 的商標。
-

使用 Wireless Party Link-Twin 模式

您可使用兩個喇叭，欣賞音樂。

■ 連接兩個喇叭

連接兩個支援 Wireless Party Link-Twin 模式的產品，可呈現更深沉和更豐富的音效。

請先檢查以下事項。

- 要使用 Wireless Party Link-Twin 模式，您需要再一個支援此功能 連結的產品。

- 1 打開產品背面的蓋子並按下 **TWIN**  按鈕，選擇 **MAIN**（主要）或 **OTHER**（其他）。
一個產品時，選擇 **MAIN**，其他產品則選擇 **OTHER**。等待 MAIN LED 或 OTHER LED 閃爍。

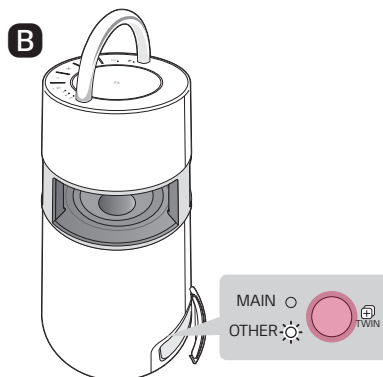
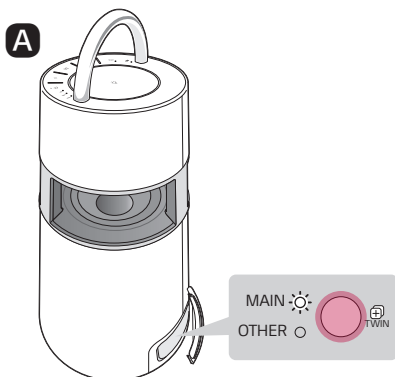

2 他們連接到 Wireless Party Link-Twin 模式時，MAIN LED 和 OTHER LED 將亮起。

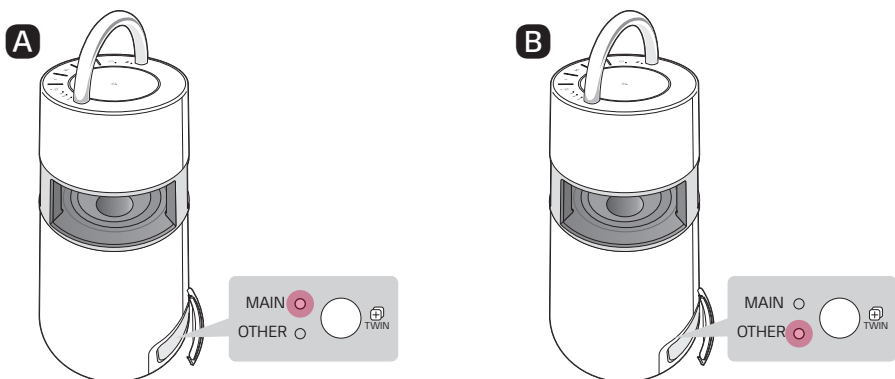

3 在 MAIN 產品上播放您想要播放的音樂。

✓ 注意

- 使用 Wireless Party Link-Twin 模式時，您僅可在 OTHER 產品上操作部分功能。
- 如果使用 **Bluetooth** 連接兩個產品中的一台到電視，您將無法使用 Wireless Party Link-Twin 模式。在此情況下，MAIN 和 OTHER LED 將閃爍兩次。要使用 Wireless Party Link-Twin 模式，嘗試再次連接到 Wireless Party Link-Twin 模式前，請先中斷產品和電視連線。
- 僅在智慧型手機上支援 Wireless Party Link-Twin 連接。（依據智慧型手機規格或作業系統，Wireless Party Link 可能無法連接。）
- 使用 Wireless Party Link-Twin 模式時，您僅可連接一台 **Bluetooth** 裝置到 MAIN 產品。OTHER 產品無法連接到 **Bluetooth** 裝置。
- 如果與 Wireless Party Link-Twin 模式相關的兩個產品中的其中一個已關閉，使用 **Bluetooth** 連接到電視或按下 **TWIN** (T) 按鈕時，則會中斷連線。

其他功能

重設產品

無法正常操作時，您可重設產品。

- 1 打開產品的背蓋，並使用尖銳物體，按下 **RESET** 按鈕，關閉產品電源。
- 2 按下電源 按鈕開啟。

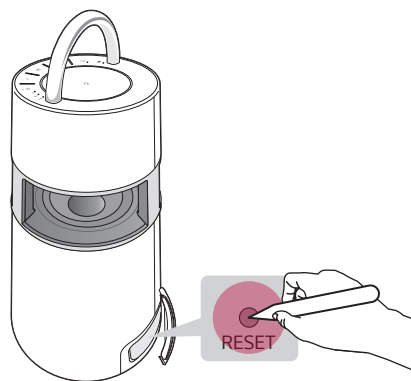

初始化軟體

會初始化 Bluetooth 連線和產品設定。

- 1 按住產品上的**功能** 按鈕 7 秒鐘或更長時間。
- 2 所有功能的 LED 將閃爍四次，初始化 Bluetooth 連線和所有設定。

注意

- 要在初始化產品後使用 Bluetooth 功能，再次連接 Bluetooth 裝置。

如何停用無線網路連線。

設定 LG XBOOM 應用程式上的 [自動開機。] 為關閉並按下電源 按鈕關閉產品。

省電模式

如果未播放或使用按鈕達到 15 分鐘，產品將自動關閉。您可如下啟用或停用省電模式。

功能	使用方法
啟用	設定 LG XBOOM 應用程式 上的 [自動電源管理] 為 [啟用]。
停用	設定 LG XBOOM 應用程式 上的 [自動電源管理] 為 [停用]。

注意

- 關閉省電功能時，產品僅在按下電源  按鈕或電池已放電時關閉。

安全注意事項

安全和規範

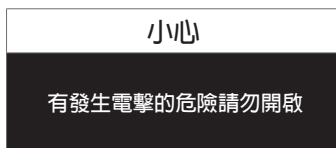

小心：以降低發生電擊的危險。請勿移除上蓋（或後蓋），內無使用者自行維修的零件，請由合格維修人員進行。



正三角形內有箭頭的閃電符號，在提醒使用者產品機體內有未絕緣的高壓電，強度足以使人觸電。



正三角形內的驚嘆號在提醒使用者，要注意使用手冊內的重要操作及維護說明內容。

警告：

- 請勿將本產品放置於雨水或濕氣中，以避免發生火災或電擊的危險。
- 請勿將本設備安裝在書櫃等密閉空間中。

小心：

- 請勿在本產品周圍使用高壓產品（如電蚊拍）。此產品可能因電擊而故障。
- 不可在設備上放置火源，如燃燒的蠟燭等。
- 請勿擋住通氣口。遵守製造商的安裝指示。機體上的開口處為通風用途及確保產品正常運作，且避免發生過熱的情況。請勿將產品置於床鋪、沙發或地毯等表面上，以免擋住開口處。請勿將本產品安裝於書櫃或架子等密閉處，除非有適當的通風設施或遵守製造商的指示。
- 本儀器不得觸碰到水（滴水或潑水），花瓶等有液體的器皿不得放置於裝置上。
- 關於產品標識與電源供應額定值等安全標明資訊，請參見在產品底部或其他表面上的主標籤。
- 請留意勿使孩童將手或任何物件放入喇叭的「出音孔」中。
 - 出音孔：喇叭箱體上的孔洞可提供豐富的低音效果。（外殼）

電源線注意事項

Power Plug屬於斷電裝置。發生緊急事故時，必須可立即處理Power Plug。

檢閱本使用手冊的規格頁面，確定當前要求。

請勿使牆上的電源插座過載。若電源插座過載，電源插座、延長線鬆脫或損壞，電源線磨損或電線絕緣層損壞或破裂，皆可能產生危險。發生以上任何一種情況皆可能導致觸電或火災。請定期檢查裝置電線，一旦發現電線損壞或外觀劣化，請將電線拔下，停止使用該裝置，並交由取得授權的服務中心為您更換相同的零件。

請保護電源線以避免其遭到實體或機械傷害，例如，被扭絞、扭曲、捏夾、被門夾住或被踩踏。請特別注意插頭、牆壁插座與電源線從裝置延伸出來的位置。

對於使用配接器的型號

產品只可使用本裝置提供的 AC 轉接器。請勿使用由其他裝置或其他製造商提供的電源供應。使用其他電線或電源供應可能導致裝置故障並使保養失效。

對於使用雷射裝置的型號：



本產品採用雷射系統。為確保正確使用本產品請仔細閱讀本使用手冊，並妥善保存以供日後參考。如裝置需要維修，請聯繫授權服務中心。使用非文中所明確說明的控制、調整或進行步驟可能會導致危險的輻射暴露。為避免直接暴露於雷射光束，切勿嘗試打開機殼。

適用於使用電池的型號

本裝置採用可攜式電池或蓄電池。

小心：如果替換電池的類型錯誤，可能會有發生火災或是爆炸的風險。

內置電池的型號

請勿在氣壓低於 11.6 kPa 和海拔高於 15000 m 處儲存或運輸。

- 更換錯誤型號的電池會破壞保護措施（例如，某些鋰電池類型）；
- 將電池丟入火中或熱烤箱中，或物理擠壓或切割電池，可能導致爆炸；
- 將電池放在極高溫的環境中，可能導致爆炸或易燃液體或氣體洩漏；
- 電池處於極低的氣壓下，可能導致爆炸或易燃液體或氣體洩漏。

符號			
~	表示交流電 (AC)。	⏻	表示待機。
≡	表示直流電 (DC)。	⏻	表示「ON」(電源)。
⊞	表示第二級 (Class II) 設備。	⚡	表示危險電壓。

回報故障前應檢查的事項

疑難排解

如果您在使用產品時遇到以下狀況，請再次查看。可能不是故障。

情況	原因和解決方式
未供電。	<ul style="list-style-type: none">• 電池已耗盡。請將電池充電。<ul style="list-style-type: none">- 連接電源線到電源輸入端子，為產品充電。
沒有聲音或聲音失真。	<ul style="list-style-type: none">• 產品或連接的 Bluetooth 裝置的音量可能被設為最小。調整產品或連接 Bluetooth 裝置的音量到適當程度。• 外接裝置使用最大音量時可能導致聲音失真。降低使用的外接裝置的音量。
USB 儲存裝置無法辨識。	<ul style="list-style-type: none">• 產品可能不支援 USB 儲存裝置的檔案系統。格式化 USB 儲存裝置並重新連接。格式化時，請檢查產品上可用的支援 USB 儲存裝置格式並選擇適當的檔案系統。（→ 請見第 17 頁的「連接到 USB」）。
Bluetooth 連線失效。	<ul style="list-style-type: none">• 檢查 Bluetooth 設定是否已啟用。• 關閉 Bluetooth 裝置上的 Bluetooth 設定並再次開啟。• 請確定產品和 Bluetooth 裝置間沒有障礙物。• Bluetooth 配對（連線）可能會因 Bluetooth 裝置類型和周遭環境而失敗。

產品無法正常運作。

- 電池放電可能導致 **Bluetooth** 資訊被刪除。如果產品供電被封鎖，之前的設定可能未儲存。
- 在溫度和濕度不過高或過低之處使用本產品。如果產品仍持續出現問題，請聯絡 LG Electronics 的客服中心。
- 如果為產品電池充電時出現問題，電源 LED 會在紅和橘燈間切換且會停止充電。從插座拔下電源。

以上解決方案無效。

- 使用尖銳物品，例如針狀物，按下 **RESET**  按鈕。（→ 請見第 25 頁的「重設產品」）。
-

附錄

產品規格

一般	
電源	請參閱主標籤。 內建式可充電電池
耗電量	請參閱主標籤。
尺寸 (寬 x 高 x 深)	約 247.5 mm x 514.0 mm x 247.5 mm
溫度	5°C - 40°C
濕度	5% - 60% RH

輸入	
AUX.IN	1.0 Vrms (3.5 mm 立體聲端子) x 1
USB	5 V  500 mA

電池	
電池容量	鋰電池 7.4 V, 3900 mAh
電池使用時間	10 小時 作業時間可能視電池或作業狀態而不同。
充電時間	5 小時 充電時間可能視電池或作業狀態而不同。

擴大機 (RMS 輸出)	
總計	120 W RMS

- 如設計及規格有任何變更，恕不另行通告。

註冊商標和許可

所有商標和商業名稱皆為各自所有者擁有。



Bluetooth®字樣和圖標是Bluetooth SIG, Inc.所擁有的註冊商標，LG Electronics已獲得許可，得使用所有此類商標。

其他商標和商品名稱均屬於各商標之所有者。

「Made for iPhone」及「Made for iPod」表示電子配件專為分別連接至 iPhone 或 iPod 而設計，並經開發商認證符合 Apple 效能標準。Apple 對本裝置的操作，是否符合安全性法規標準等概不負責。請注意，如搭配 iPhone 或 iPod 使用本裝置，可能會影響無線效能。

系統與最新 iOS 相容。視您的 iPhone/iPod 軟體版本，您可能無法從裝置控制 iPhone/iPod。

“Made for iPhone,” and “Made for iPod” mean that an electronic accessory has been designed to connect specifically to iPhone, or iPod, respectively, and has been certified by the developer to meet Apple performance standards. Apple is not responsible for the operation of this device or its compliance with safety and regulatory standards. Please note that the use of this accessory with iPhone or iPod may affect wireless performance.

The system is compatible with the latest iOS. Depending on your iPhone/iPod software version, you may not control your iPhone/iPod from the unit.

處理產品

運送產品時

請保留原廠紙箱與包裝材料。若您需要運送本產品，請依照產品出廠時的包裝方式重新包裝，以達最佳的保護效果。

保持表面清潔

- 切勿在本產品附近使用揮發性液體，如殺蟲劑。
- 大力擦拭本產品表面可能會損壞表面。
- 切勿將橡膠或塑膠產品與本產品長時間接觸。

清潔產品

請使用柔軟的乾布清潔產品。如表面非常骯髒，使用沾有中性清潔劑的微濕軟布擦拭。請勿使用酒精、揮發油或稀釋劑等強力溶劑擦拭，以免損害本產品表面。

